

## Adatlap | Cikkszám: 2273-203

PUSH WIRE® vezeték összekötő; tömör vezetékeknek; max. 2,5 mm<sup>2</sup>; 3 vezeték; áttetsző készülékház; narancssárga fedél; Környezeti hőmérséklet: max 60 °C (T60); 2,50 mm<sup>2</sup>; átlátszó

<https://www.wago.com/2273-203>



Szín:  átlátszó

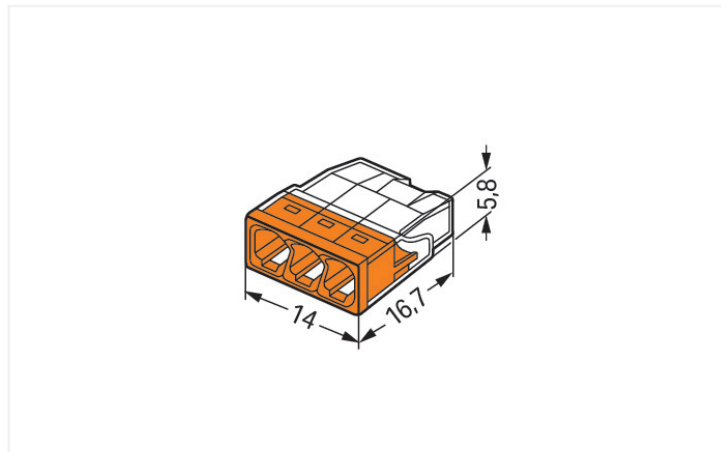

Méreték mm-ben

### Előnyök:

- Praktikus huzalozás a kompakt kivitelezésnek köszönhetően
- Akár nyolc tömör vezeték push-in csatlakoztatása
- Keresztmetszet tartomány: 0,5 ... 2,5 mm<sup>2</sup>
- Eltérő méretű vezetékek kombinációja is lehetséges
- PUSH WIRE® csatlakozás köti össze a tömör rézvezetéseket

### Megjegyzések

Biztonsági információk

földelt tápvezetékben

### Elektromos adatok

Értékelés a(z) szerint	IEC/EN 60998		
Overvoltage category	III	III	II
Pollution degree	3	2	2
Névleges feszültség	-	-	450 V
Névleges feszültségimpulzus	-	-	4 kV
Névleges áram	-	-	24 A

### Tanúsított a következők szerint

	UL 486C		
Use group	B	C	D
Névleges feszültség	-	-	-
Névleges áram	-	-	-

### Csatlakozástechnikai adatok

Összes csatlakozási pont száma	3
Összes potenciál száma	1

### Csatlakozás 1

Csatlakozástechnika	PUSH WIRE®
Beavatkozó típusa	Benyomható
Csatlakoztatható vezetékek anyagai	Réz Alumínium

## Csatlakozás 1

Vegye figyelembe a csatlakoztatható vezetékek anyagait

### Alumínium vezetékek csatlakoztatása

A WAGO rugós sorkapcsokat maximum 4 mm<sup>2</sup>/12 AWG tömör alumínium vezetékek csatlakoztatásához lehet használni a WAGO „Alu-Plus” érintkezőpaszta alkalmazása esetén. [249-130](#)

Az „Alu-Plus” érintkezőpaszta használatának előnyei:

- Automatikusan eltávolítja az oxidréteget az összeszorítás során.
- Megakadályozza a kapocspont újbóli oxidálódását.
- Megakadályozza az alumínium és a réz vezetékek közötti elektrolitikus korróziót (ugyanazon sorkapcsban belül).
- Hosszú távú korrózió elleni védelmet nyújt.

A PUSH WIRE® csatlakozástechnikával rendelkező rugós vezeték összekötő használata esetén **a WAGO azt javasolja, hogy először tisztítsa meg az alumínium vezetéket**, majd azonnal dugja be azt az „Alu-Plus” érintkezőpasztával megtöltött kapocspontba.

Ezen kívül, a csatlakoztatás előtt az alumínium vezeték **teljes felületére is felvihető** a WAGO „Alu Plus” érintkezőpaszta.

Ne feledje, hogy a névleges áramerősségeket az alumínium vezetékek csökkent vezetőképességéhez kell igazítani:

2,5 mm<sup>2</sup> = 16 A

4 mm<sup>2</sup> = 22 A

Tömör vezeték	0,5 ... 2,5 mm <sup>2</sup> / 20 ... 16 AWG
Csupaszolási hossz	11 mm / 0.43 inch
Huzalozási irány	Oldalsó bekötés

## Geometriai adatok

Szélesség	14 mm / 0.551 inch
Magasság	5,8 mm / 0.228 inch
Mélység	16,7 mm / 0.657 inch

## Anyag információk

Megjegyzés az anyag információkhoz	<a href="#">Information on material specifications can be found here</a>
Szín	átlátszó
Burkolat színe	narancssárga
UL94 szerinti gyúlékonysági osztály	V2
Tűz terhelés	0.019 MJ
Súly:	1 g

## Környezeti feltételek

Környezeti hőmérséklet (működés közben)	+60 °C
Folyamatos működési hőmérséklet	105 °C
Hőmérséklet jelölése az EN 60998 szerint	T60

## Kereskedelmi adatok

Product Group	7 (Push Wire Conn.)
eCl@ss 10.0	27-14-11-04
eCl@ss 9.0	27-14-11-04
ETIM 8.0	EC000446
ETIM 7.0	EC000446
Nagy ECS (kis ECS)	1000 (100) db
Csomagolás típusa	Doboz
Származási ország	DE
GTIN (globális kereskedelmi áruazonosító szám)	4050821027850
Vámtarifaszám	85369010000

## Environmental Product Compliance

RoHS Compliance Status	Compliant, No Exemption
------------------------	-------------------------

## Tanúsítványok / Jóváhagyások

## Általános tanúsítványok



Jóváhagyás	Szabvány	Tanúsítvány neve
cULus_Listed_667F Underwriters Laboratories Inc.	UL 486C	E69654
VDE VDE Prüf- und Zertifizie- rungsinstitut	EN 60998	40029794

## Megfelelőségi nyilatkozatok és gyártói nyilatkozatok

Jóváhagyás	Szabvány	Tanúsítvány neve
EU-Declaration of Confor- mity WAGO GmbH & Co. KG	-	-
UK-Declaration of Confor- mity WAGO GmbH & Co. KG	-	-

## Tanúsítványok hajózási alkalmazásokhoz



Jóváhagyás	Szabvány	Tanúsítvány neve
ABS American Bureau of Ship- ping	-	15-HG1419918-PDA
DNV GL Det Norske Veritas, Ger- manischer Lloyd	EN 60998	TAE000015T
LR Lloyds Register	EN 60998	LR22207029TA

## Letöltések

### Environmental Product Compliance

#### Compliance Search

Environmental Product  
Compliance 2273-203



## Documentation

### Bid Text

2273-203	19.02.2019	xml 3.17 KB	
----------	------------	----------------	---

2273-203	17.05.2017	doc 24.50 KB	
----------	------------	-----------------	---

ausschreiben.de 2273-203			
-----------------------------	--	--	---

## CAD/CAE-Data

### CAD data

2D/3D Models 2273-203	
--------------------------	--

### CAE data

EPLAN Data Portal 2273-203	
-------------------------------	--

WSCAD Universe 2273-203	
----------------------------	---

ZUKEN Portal 2273-203	
--------------------------	---

## 1 Kompatibilis termékek

### 1.1 Opcionális kiegészítők

#### 1.1.1 Általános kiegészítők

##### 1.1.1.1 Moisture protection



#### Cikkszám: 207-1332

Gélbox; leágazásokhoz; kábelekhöz; géllal előretöltve; 221, 2x73 sorozat; max. 4 mm<sup>2</sup>-es csatlakozók; vezeték összekötők nélkül; 1-es méret; szürke

## 1.1.2 Eszköz

## 1.1.2.1 "Alu-Plus" érintkezőpaszta



Cikkszám: 249-130

Fecskendő; Tartalom: 20 ml Alu-Plus kontakt paszta

## 1.1.3 Rögzítő adapter

## 1.1.3.1 Tartozékok rögzítéshez



Cikkszám: 2273-500

Rögzítő-távtartó; egy- és kétsoros csatl.; 2273-as széria; kalapsínre/csavaros szereléshez; narancssárga

## Szerelési útmutató

## Vezeték csatlakoztatása

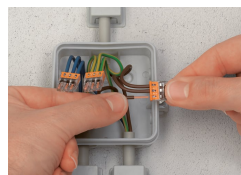

Tömör vezeték csupaszolása 11 mm/0,43 inch-re (lásd a jelölést).

Az átlátszó készülékházon keresztül látszik, hogy a vezetékek teljesen be vannak illesztve; a színes alapzaton belül egy port mutatja egyértelműen, hogy a vezető szalag hossza megfelelő-e. A vezetékek akkor vannak jól lecsupaszítva, ha a portnál nem látható csupasz vezeték a nyomtatás nélküli csatlakozás oldalán. A kép a középső vezetéket mutatja a túl hosszú szalaghosszal.

Bekötés: Ütközésig nyomja be a már csupaszolt tömör vezetéket a kapcsolpontba.

Eltávolítás: Fogja meg azt a vezetéket, amit el akar távolítani, majd csavarja felváltva jobbra-balra, miközben enyhén kifelé húzza a csatlakozót.

## Ellenőrzés



Vizsgálat a bekötési ponttal szemben lévő vizsgáló porton keresztül.